

4.

Planner

Preparare il lavoro e
pianificare l'ispezione

Ispezione sicura



PlannerX4: Preparare il lavoro e pianificare l'ispezione

- Preparazione offline del processo di misurazione con Planner X4
- Identificare le caratteristiche da misurare
- Calcolo utilizzando dati 2D di base, dati PMI incorporati o anche importando diversi file di pianificazione delle ispezioni (proprietary o standard come QIF).
- Importazione di qualsiasi file CAD, qualsiasi dato
- Preparare le caratteristiche da misurare
- Preparare la vista e il report

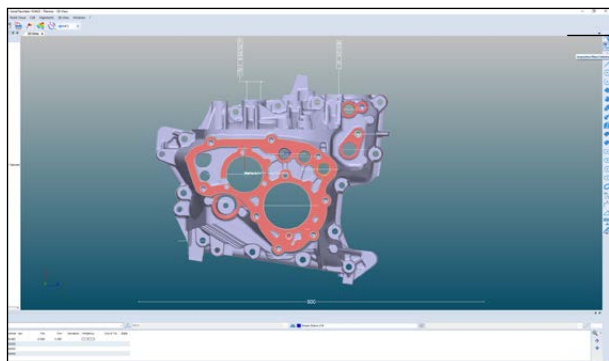

1/ Inspection Plan Collector

Grazie all'Inspection Plan Collector, è possibile costruire il piano di ispezione in un solo clic! Tutte le caratteristiche saranno definite nel database delle caratteristiche.

2/ Creare numeri di identificazione

Se necessario, per una maggiore visibilità, create un numero di identificazione sul vostro PMI.

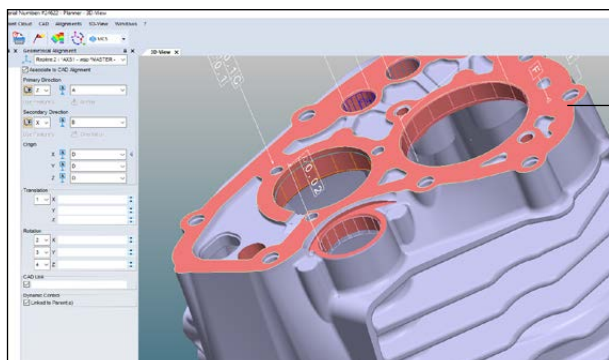
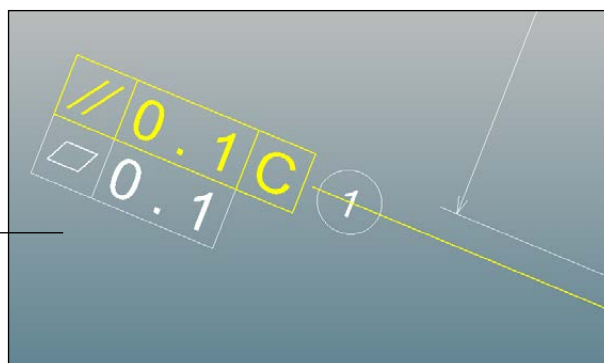

3/ Creazione dell'allineamento

Scegliete il tipo di allineamento che desiderate applicare al vostro controllo e selezionate gli elementi di riferimento. Modello 3-2-1, Geometrico, Best-Fit, avete la mano.

4/ Creazione di viste

Preparate le etichette e le viste direttamente con PlannerX4. Personalizzate le vostre etichette come desiderate, per ottenere la vista più adatta a voi.

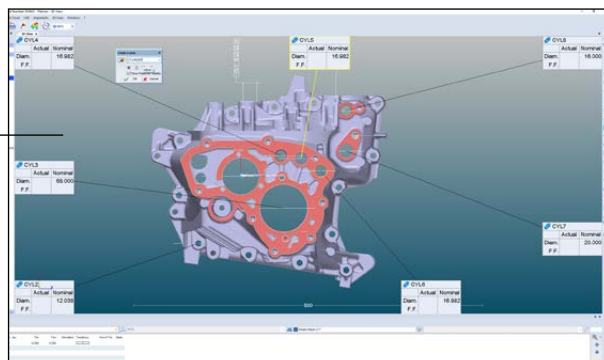

5/ Creazione dei report

All'interno della sessione di lavoro, è possibile creare report scegliendo il layout e sfruttandolo come si desidera. Aggiungere foto e risultati con il Drag & Drop.

